

№ 90
всего 1200

125
√(N)

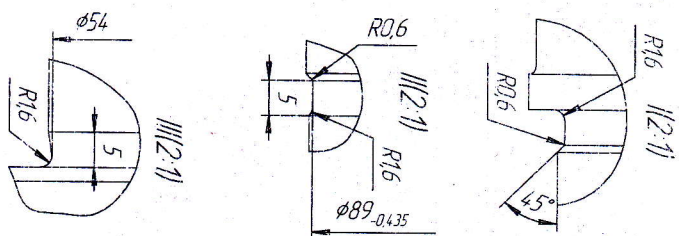
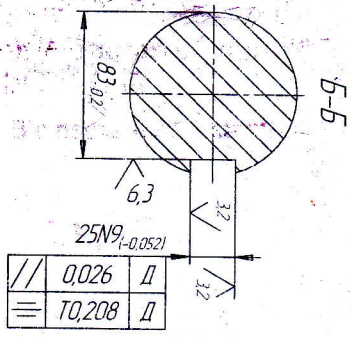
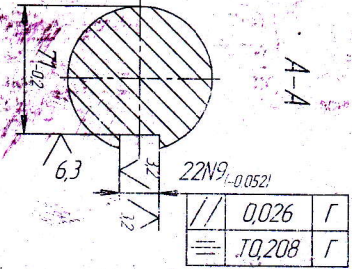
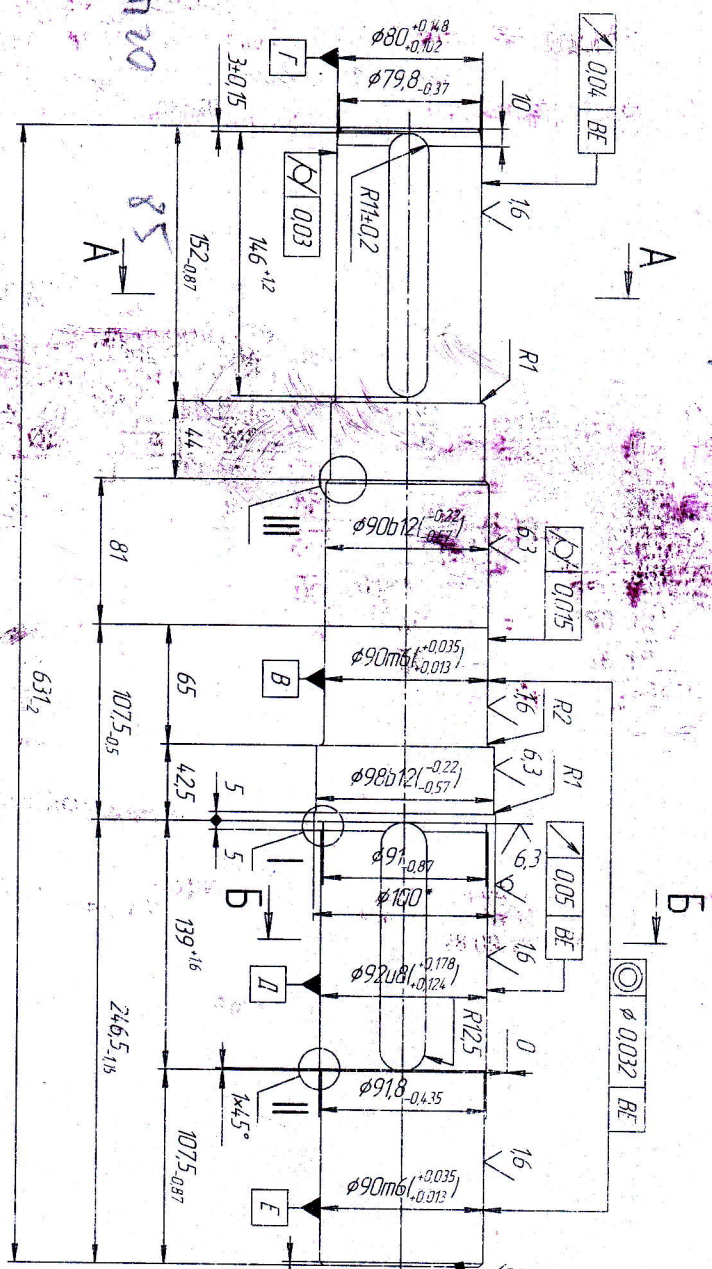

1. В случае обработки шеек вана под подшипники концы на шлифовальном станке, канавки для выхода шлифовального круга выполняются по выносным элементам II и III.
2. Твердость Т79, 207НВ.
3. Овальность и конусообразность поверхностей В и Е не более 0.005мм.
4. Незаказанные предельные отклонения размеров - ± 0.174 .
5. *Размер для справки.

№№ № подл.	Подп. и дата	Взам. инв. №	№№ № дучлн	Подп. и дата	Сп.об. №	Перв. подмен.
------------	--------------	--------------	------------	--------------	----------	---------------

001P43.00.000.001		Вал		0001110	
(класс $\phi 4.00$)		Класс 2590-88		Формат А2	
Коды 45-8-2 ГОСТ 1050-88		Лист 303		Листов 12	
Контракт		Контракт		Контракт	
Исполн.		Исполн.		Исполн.	
Упр.		Упр.		Упр.	